

# 圆盘式旋盖机

## CVC 3034-2



CVC 3034-2 圆盘式旋盖主机采用伺服驱动提供出色稳定的旋盖效能。本旋盖机可易于搭配各式瓶装生产线：如药锭数粒瓶装线、粉体充填瓶装线及液体灌装生产线等。

CVC 伺服旋盖系统，适用各式瓶盖如：

- 塑胶旋牙盖
- 儿童安全盖
- 铝制 ROPP 盖
- 内塞
- 喷头

机台特色：

- 旋盖产能：最高可达到每分钟 60 瓶（实际产能需经 CVC 皇将工程团队评估或测试客户的瓶与盖而定）
- 2 组伺服驱动旋盖头
- 本机平台与上部圆盘组于操作、清洁与保养维护
- 不锈钢结构，符合 GMP 规范
- 伺服驱动系统，提供精准稳定的扭力输出
- 采用西门子 PLC 控制系统与 7 吋彩色触控屏幕
- 多达 500 个产品参数记忆组，可供快速存取产品生产参数资料档案
- 主机用伺服马达驱动
- 旋盖头的升降与旋转，采用先进的伺服驱动，具有精确的旋盖控制功能，并适用于各种瓶盖
- 旋盖扭力检测系统
- 符合 CE 认证的 PC 外罩安全防护
- 304 不锈钢理盖、框架、面板外壳
- ISO 9001:2015 品保认证

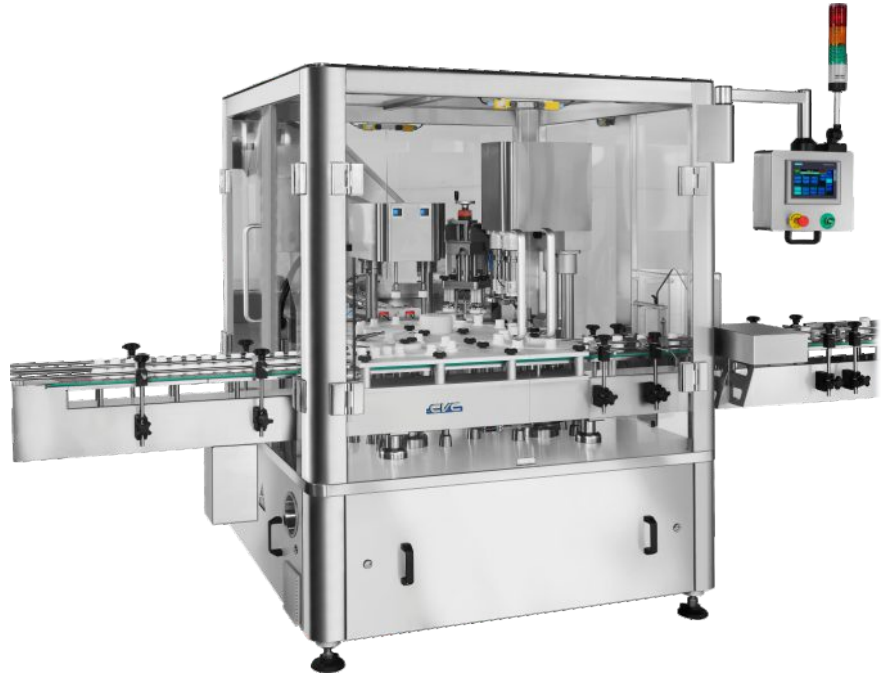

### CVC 3034-2 机器规格

最大产能	最高可达到每分钟 60 瓶 (需依客户样品实测为准) (数据以 100 ml 圆瓶测试)
适用产品	瓶身类型：塑胶瓶、玻璃瓶 (*) 瓶盖类型：旋盖、压盖、内塞 (**)
适用尺寸	瓶直径：Φ 30 mm ~ Φ 110 mm 瓶高度：50 mm ~ 220 mm 瓶盖直径：Φ 30 mm ~ Φ 60 mm 瓶盖高度：8 mm ~ 22 mm
电压	380 V / 60 HZ / 3 PH
耗电量	9,000 VA (25 A)
气压	6 bar (87 psi)
耗气量	800 NLit/m (28 CFM)
机器尺寸 (长 x 宽 x 高)	1,515mm x 1,465mm x 1,900mm (不含输送带) 3,700mm x 2,753mm x 2,200mm (含输送带、 振动盘、三色灯)
机器净重	1,150 kg
噪音值	70~75 dB

\* 不规则形状的瓶子，请洽询 CVC 皇将工程团队。

\*\* 压盖、内塞等的适用性，请洽询 CVC 皇将工程团队。

# 技术规格

低维护成本与投入时间：  
使用伺服驱动旋盖系统，只需最少的维护。

选购配备：

- 符合 21CFR Part 11
- 用于数据采集的 OPC UA
- 瓶盖补料机 ( 爬坡式送盖 / 补盖机 )
- 倒瓶检测
- 瓶与盖检测系统用于检知盖内铝箔与斜盖
- 剔瓶系统可整合各式检测装置如：检测剔除斜盖、盖内无铝箔膜、旋盖扭力未达标 ( 旋盖扭力低于设定值 ) 等
- 剔瓶确效
- 不同瓶型更换规格套件组
- 不同瓶盖更换规格套件组
- 瓶盖接触部件：316 L 不锈钢



圆盘式取盖、压盖、旋盖工站



瓶盖补料机 ( 爬坡式送盖 / 补盖机 )

## 机器视图

上视图

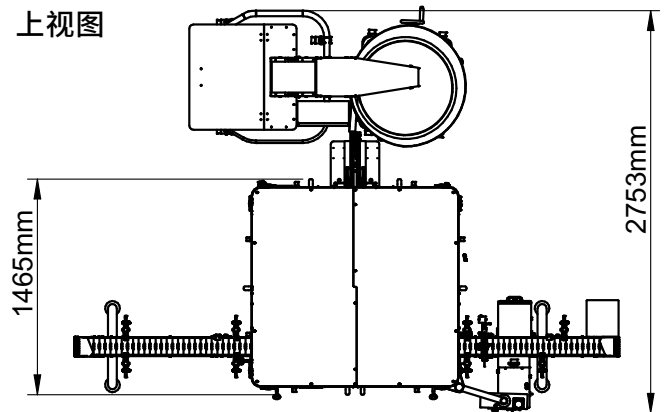

正视图

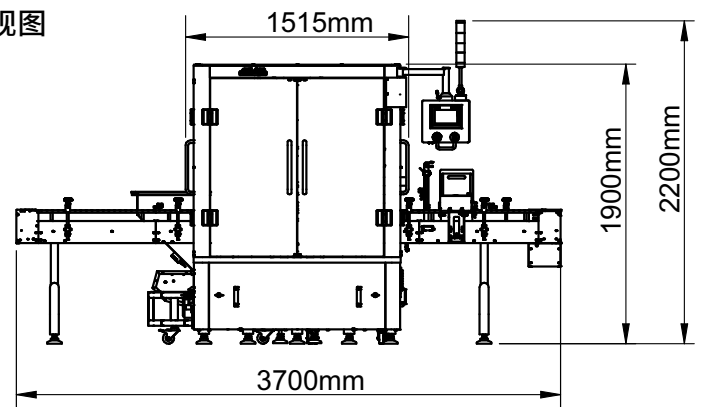

上述相关机器尺寸适用于标准机型。输送带可视需求加长；长度可以根据客户实际需求而更动。本机可以独立运行，也可整合到自动包装线中。所有 CVC 设备均享有一年保固。欢迎洽询本公司取得完整的保固内容。



CVC TECHNOLOGIES, INC.  
皇将(上海)包装科技有限公司



www.cvc-sh.com



微信公众号

### 联络我们

中国

昆山市周市镇康庄路77号  
电话: (512) 8363 6368  
传真: (512) 8363 6638  
sales@cvctechnologies.com  
www.cvc-sh.com

USA

10861 Business Drive, Fontana, CA 92337  
Phone: +1 (909) 355-0311  
sales@cvcusa.com  
www.cvctechnologies.com

亚太总部 - 台湾

Phone: 04 2496-3666  
sales@cvctechnologies.com

印度

Phone: +91 (22) 2562-1242  
sales@cvctechnologies.com