

下贴贴标机 CVC 210



CVC 210 下贴贴标机，适用于将不干胶标签黏贴于扁平容器的平坦底部。CVC 210 搭配 6 英寸宽皮带输送带，适用于制药、生技、保健、美容、食品... 等产业，是制造商与包装厂理想的选择。

搭配美国专利 SelfSet™ 自动检测设定系统，轻松按下自动设定键即可自动设定各种贴标参数如：马达速度初始值、标签长度、出标速度、吐标长度与贴标位置等搭配编码器精准计算产品尺寸(产品宽度)、还能将所有设定参数储存到记忆组内方便更换产品时呼叫使用，SelfSet™ 自动检测设定系统满足一指轻松设定智能贴标的要求。

机台特色：

- SelfSet™ 自动检测设定系统，标签出标速度与标签吐出长度设置都可自动同步设定
- 采用步进马达执行贴标，贴标位置精确度高达 ± 1 mm
- 产能最高可达每分钟 150 件 (PPM) (需依客户样品实测为准)
- 6.5 代触控屏幕组 (TST) 可显示所有自动设定参数，包含"产品生产数量"及"标签剩余数量"。更换不同标签时，可自动设定标签传感器感应值
- 6 英寸环形皮带输送带，不锈钢侧板
- 标签测纸传感器
- 主机结构采用不锈钢 304 与铝合金制造及 FDA 核准的材质制成，搭配可固定式脚轮



所有 CVC 贴标机皆配有专利的 SelfSet™ 自动检测设定系统-不用繁琐设定，仅需简单一个按键，系统即可「全自动」感测标签长度，及时计算并调整贴标机速度，精准贴标运作，轻松贴出无皱褶贴标。

CVC 210 机器规格

类型	U1
最大产能 (需依客户样品实测为准)	最高可达到每分钟 150 件 (PPM) 出标速度：每分钟 24 米
适用尺寸	标签长度：15-250 mm 标签宽度：依贴标头部型号适用 A：15-80 mm B：15-120 mm 瓶子长度：30-260 mm 瓶子宽度：25-150 mm 瓶子高度：25-150 mm
电压	110 / 220 V, 50/60 HZ, 1 PH
耗电量	350 VA (110V: 3.2 A, 220V: 1.6 A)
气压	6 bar (87psi)
耗气量	50 NL/min (1.8 CFM) (搭选配热烫打印机)
机器尺寸 (长 x 宽 x 高)	1,440 x 895 x 1,470 mm (含输送带组)
机器净重	130 kg
噪音值	≤ 75 dB

* 机器规格如有变更，恕不另行通知。

技术规格

选购配备：

- 透明标签测纸传感器
- 输送带过桥板
- 入口端及出口端输送带加长
(仅限于出厂前安装)
- 可调速分瓶轮
(仅限于出厂前安装)

机器视图

上视图

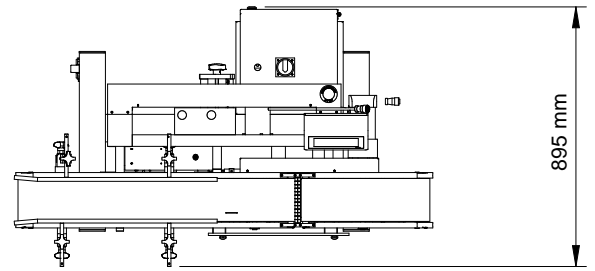

正视图

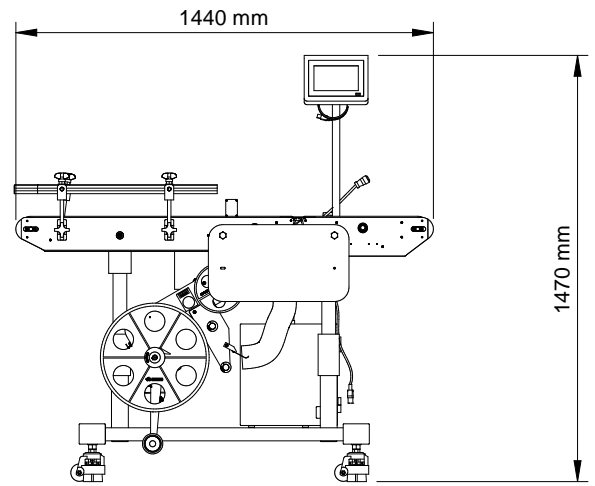

上述相关机器尺寸适用于标准机型(含选配的入/出瓶输送带)。入/出瓶输送带长度可依照客户实际需求制订。本机搭配独立输送带时可单机独立运作，也可整合到自动包装生产线中。所有CVC设备均享有一年的零件保固。欢迎洽询本公司取得完整的保固内容。



CVC TECHNOLOGIES, INC.
皇将(上海)包装科技有限公司



www.cvc-sh.com



微信公众号

联络我们

中国
昆山市周市镇康庄路77号
电话：(512) 8363 6368
传真：(512) 8363 6638
sales@cvctechnologies.com
www.cvc-sh.com

USA
10861 Business Drive, Fontana, CA 92337
Phone: +1 (909) 355-0311
sales@cvcusa.com
www.cvctechnologies.com

亚太总部 - 台湾
Phone: +886 (4) 2496-3666
sales@cvctechnologies.com

印度
Phone: +91 (22) 2562-1242
sales@cvctechnologies.com